

ETESIA

IT

Manuale d'uso
(Tradotto dal manuale
originale)

Leggere attentamente prima di utilizzare la macchina



ET MOWER
ETM65 (CON GPS)
ETM65S (SENZA GPS)

MANUALE D'USO E MANUTENZIONE DEL RASAERBA AUTOMATICO ETESIA

SOMMARIO

1.	La sicurezza dell'utente e quella degli altri	3
2.	Spiegazione dei simboli	4
3.	Descrizione	6
4.	Immagini	7
5.	Caratteristiche tecniche	9
6.	Istruzioni per l'uso	9
7.	Impianto	15
8.	Manutenzione	16
9.	Riparazione	18
10.	Garanzia	20

COMPLIMENTI !

Avete appena acquistato un robot Etesia. Questa macchina, dall'affidabilità e dalla robustezza straordinari, è stata ideata affinché possiate utilizzarla a lungo.

- Per aumentare la sua durata e garantirle un ottimo funzionamento, leggete attentamente il presente manuale, rispettate le norme di sicurezza e le istruzioni di manutenzione.
- Fedeli alla nostra politica di innovazione permanente, non cessiamo mai di migliorare la qualità dei nostri prodotti.

- Il vostro modello può quindi presentare lievi differenze rispetto a questo manuale.
- Il rivenditore presso cui avete acquistato la tosaerba ha a vostra disposizione le informazioni tecniche più recenti.
- Non esitate a rivolgervi a lui in caso di necessità.

IDENTIFICAZIONE DEL RASAERBA AUTOMATICO

- Il numero di identificazione della tosaerba si trova sulla targa segnaletica a fianco del comando di regolazione dell'altezza di taglio.
- Comunicate questo numero al rivenditore se è necessario effettuare degli interventi sul robot.

1 • SICUREZZA DELL'UTENTE E DEGLI ALTRI

Il rasaerba automatico ETM65 è stato progettato in un'ottica di sicurezza per l'utilizzatore. Il rasaerba automatico ETM65 è oggetto di un brevetto specifico relativo alle sue lame di taglio. Infatti le lame sono auto-retrattili in caso di contatto con oggetti, e questa caratteristica è uno dei suoi principali vantaggi.

D'altra parte il suo sistema di sonar gli permette di percepire la presenza di persone o di oggetti nelle vicinanze, facendolo immediatamente rallentare, in caso di leggero contatto, fermarsi e cambiare direzione automaticamente.

Contrariamente alle tradizionali macchine per la manutenzione del giardino, l'ETM65 offre tranquillità e sicurezza sul prato. Questo però non impedisce di prendere alcune precauzioni durante l'utilizzo della macchina.

1. PRIMA DI UTILIZZARE IL RASAERBA AUTOMATICO

- Familiarizzate con i comandi. Studiatene accuratamente il funzionamento per poterlo bloccare in totale sicurezza.
- Controllate che non ci siano oggetti sul prato (giocattoli, rami, indumenti,...).
- In presenza di un impianto di irrigazione automatica del prato, programmate il rasaerba automatico in modo che rientri alla base di ricarica almeno 1 ora prima dell'inizio dell'irrigazione.
- Controllate la pendenza del terreno e accertatevi che non superi il valore massimo consentito, in modo che l'uso del rasaerba automatico non comporti rischi.
- Accertatevi che non sussistano rischi, in particolare per i bambini, gli animali domestici e le cose.

2. USO

- Anche dopo aver letto attentamente le istruzioni per l'uso, si consiglia, al momento del primo utilizzo, di simulare alcune manovre per localizzare i comandi e le funzioni principali.
- **ATTENZIONE!** Non mettete mai né mani né piedi sotto il rasaerba automatico quando è in funzione, in particolare nella zona delle ruote.
- Spegnete il robot in totale sicurezza e attendete l'arresto completo della lama prima di sollevarlo, di spostarlo e prima di qualunque intervento.

Queste precauzioni sono indispensabili per la vostra sicurezza. I consigli sopra riportati non sono comunque esaurienti; utilizzate sempre il rasaerba automatico con discernimento.

3. MANUTENZIONE E RIMESSAGGIO

- Effettuate le operazioni di manutenzione previste per il vostro rasaerba automatico : una buona manutenzione manterrà il rasaerba automatico al massimo del rendimento e permetterà di ottenere le prestazioni migliori e di allungare la durata di vita.
- Sconnettete l'alimentazione elettrica 230V prima di intervenire in qualunque modo sulla base di ricarica.
- Mettete sempre l'interruttore generale del robot sulla posizione OFF prima di effettuare un intervento su di esso.
- Controllate regolarmente che le viti di fissaggio dei componenti principali siano serrate correttamente.
- Il rasaerba automatico è un apparecchio elettrico: non pulitelo mai con un getto d'acqua!
- Per intervenire sulle lame, indossate dei guanti di protezione.
- Sostituite sempre i pezzi usurati con pezzi di ricambio originali ETESIA per garantire il funzionamento e il livello di sicurezza previsto.









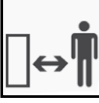

Il mancato rispetto di queste raccomandazioni potrebbe causare danni al rasaerba automatico o esporvi a gravi lesioni corporee.

4. RESPONSABILITÀ

- In caso di utilizzo non conforme alle istruzioni e alle regolamentazioni in vigore, ETESIA non si assume alcuna responsabilità.
- Non dovete effettuare alcuna modifica sul vostro tosaerba senza aver prima ottenuto l'autorizzazione da parte di ETESIA. Qualsiasi modifica non autorizzata da ETESIA può rendere la macchina pericolosa e provocare lesioni gravi durante l'utilizzo.
- L'utilizzo di parti «non originali», oltre ai rischi incorsi dall'utente, comporterà l'annullamento della garanzia per ogni danno risultante.

Il società ETESIA declina ogni responsabilità in caso di incidente dovuto all'utilizzazione di uno pezzo «non originale».

2 • SPIEGAZIONE DEI SIMBOLI

	<p>Leggete attentamente il manuale d'uso per capirne il contenuto prima d'iniziare ad utilizzare l'ETM65.</p>		<p>Rischio di espulsione di oggetti.</p>
	<p>Questo apparecchio di rasatura automatica può rivelarsi pericoloso in caso di utilizzo errato. Le istruzioni d'uso e le norme di sicurezza devono essere tassativamente rispettate per un utilizzo ottimale e in assoluta sicurezza.</p>		<p>Quando bambini, animali o persone non competenti si trovano nell'area di rasatura, non utilizzate mai l'ETM65. Lasciate sempre funzionare l'ETM65 da solo.</p>
	<p>Trasportate la macchina spenta (interruttore principale su OFF, sollevate la macchina prendendola solo nei punti adeguati).</p>		<p>Utilizzate sempre degli adeguati guanti protettivi durante i lavori sull'ETM65.</p>
	<p>Disattivate la macchina prima di effettuare qualunque intervento o prima di sollevarla.</p>		<p>Non montate e non sedetevi sulla macchina.</p>
	<p>Non avvicinate mai i piedi e le mani alle lame e alla parte inferiore della scocca durante il funzionamento dell'ETM65. Non posate nulla sull'ETM65.</p>		<p>Indica che i rifiuti di apparecchiature elettriche ed elettroniche sono sottoposti a raccolta differenziata. Indica la presenza di litio.</p>
			<p>Non pulite mai il robot con un getto d'acqua.</p>



2 • SPIEGAZIONE DEI SIMBOLI

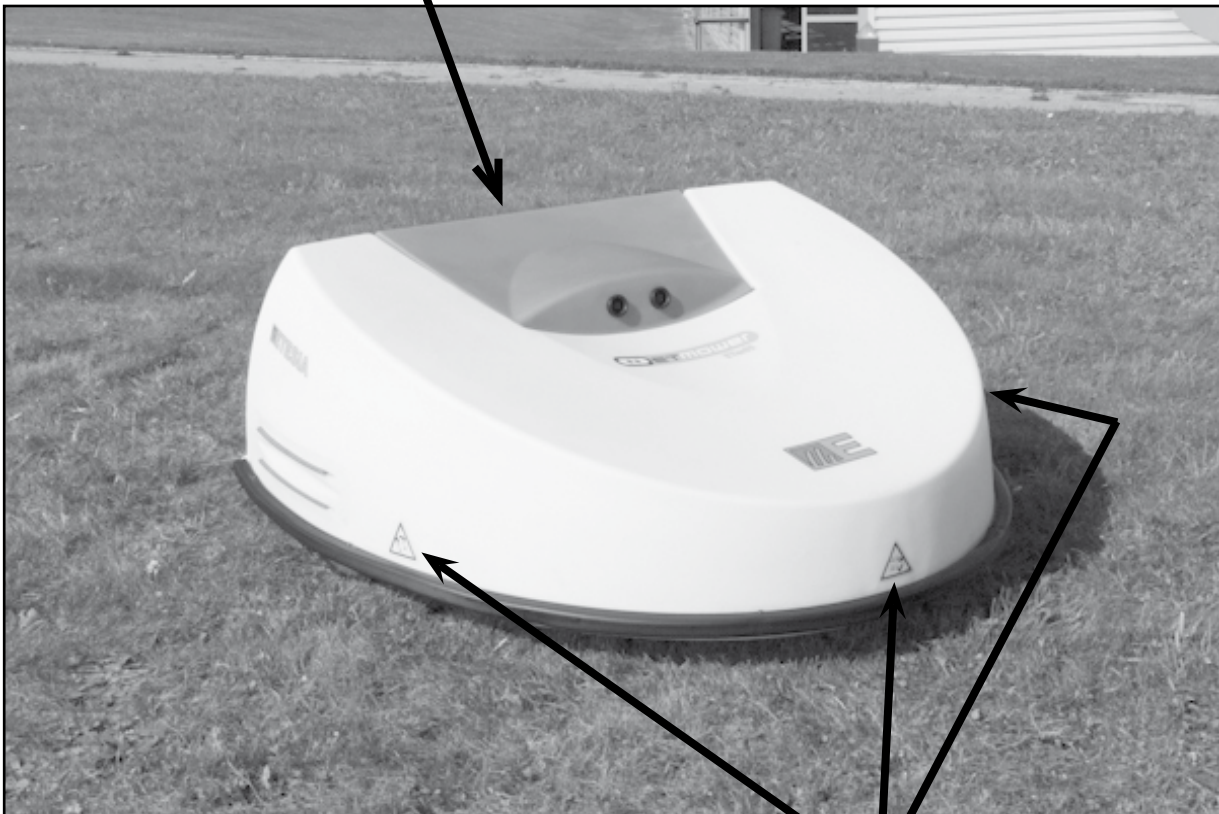

3 • DESCRIZIONE

L'ETM65 è un rasaerba completamente automatico per superfici fino a 10 000 mq. Permette al suo proprietario di provvedere alla manutenzione del prato in modo costante e autonomo spostandosi in un'area delimitata da un cavo elettrico interrato a bassa tensione.

L'ETM65 si muove principalmente in modo casuale adattandosi all'ambiente, evitando qualsiasi ostacolo grazie al sonar e ai vari sensori di cui è dotato. L'ETM65 ricarica automaticamente le batterie quando raggiunge una soglia minima di carica.

L'ETM65 utilizza una moderna tecnologia avanzata, con l'elettronica che gestisce in tempo reale una moltitudine d'informazioni relative alla sicurezza, alla carica, al percorso, alla manutenzione, etc.

L'ETM65 è dotato di un display che visualizza numerose informazioni per l'utente.

L'utilizzo della tastiera permette:

- la modifica di determinate opzioni per ottimizzare il funzionamento (p.es. regolazione degli orari di tosatura, scelta della lingua, visualizzazione delle informazioni,...).
- L'inserimento del codice di sicurezza antifurto indispensabile al funzionamento dell'ETM65.

Vengono utilizzati anche segnali sonori (bip) per avvisi all'utente (allarmi, uso della tastiera, livello di carica delle batterie, etc.).

1. Sonar
2. Carrozzeria
3. Coperchio
4. Leva di regolazione altezza di taglio
5. Tastiera di comando e display
6. ETM65 vista superiore con sportello aperto
7. Contenitore dell'elettronica di gestione della macchina
8. Sensori d'urto
9. Interruttore principale
10. Testa di taglio

11. ETM65 vista inferiore
12. Alloggiamento batterie
13. Ruote motrici
14. Ruote anteriori
15. Contatti di carica
16. Lama di taglio
17. Sottocoppa di protezione lame
18. Stazione di ricarica
19. Braccio di contatto per ricarica
20. Costa sensibile agli urti

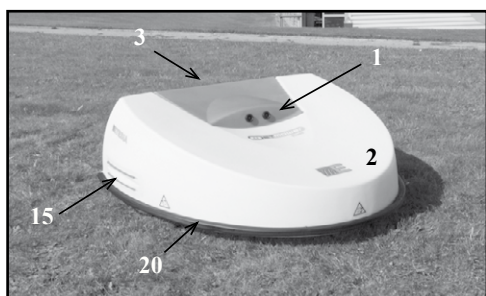

1

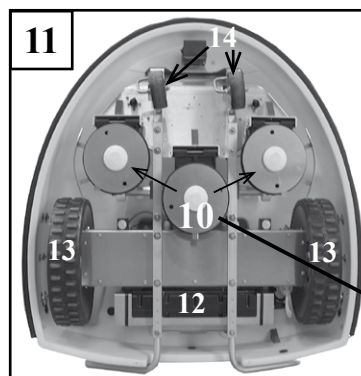

11

2



2a

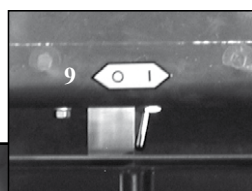

3a

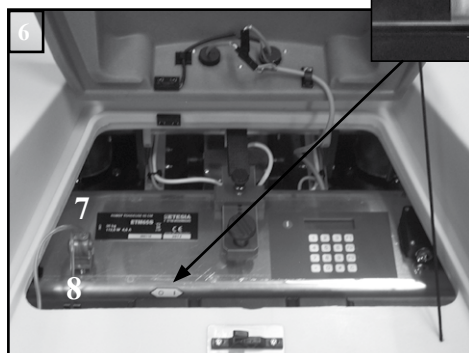

3

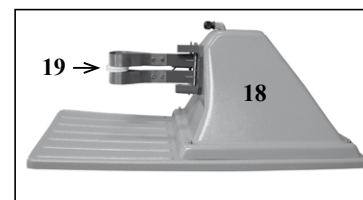

4

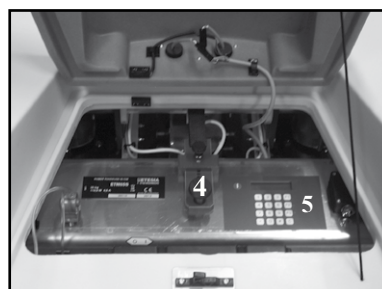

5

4 • IMMAGINI

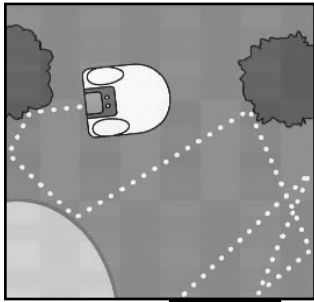

7a

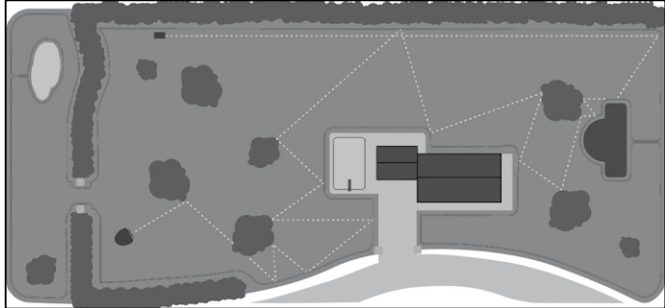

7b



8a

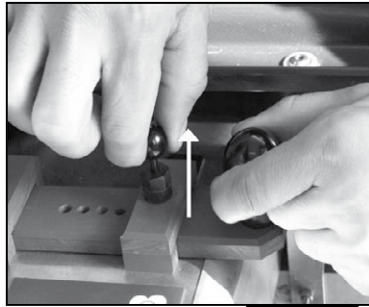

8b

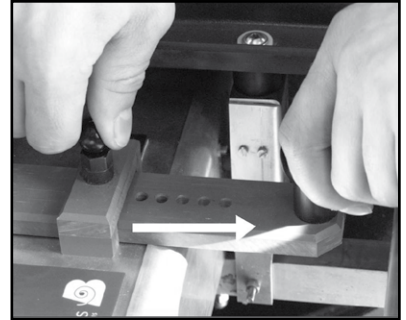

8c



10



9



11

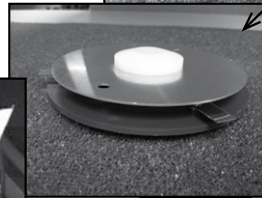

11a



11b

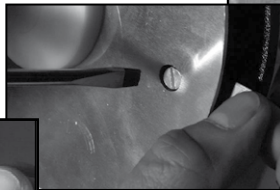

11c

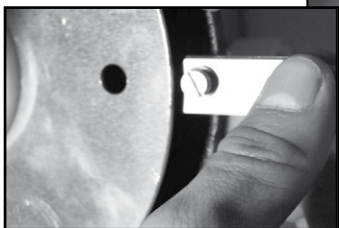

11d

4 • IMMAGINI



14

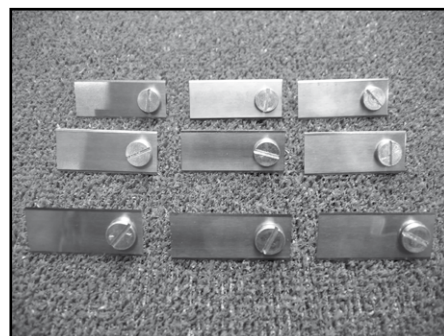

15



16



18

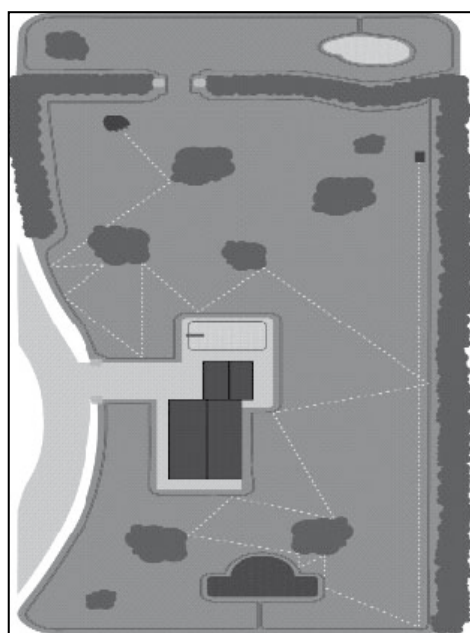

17

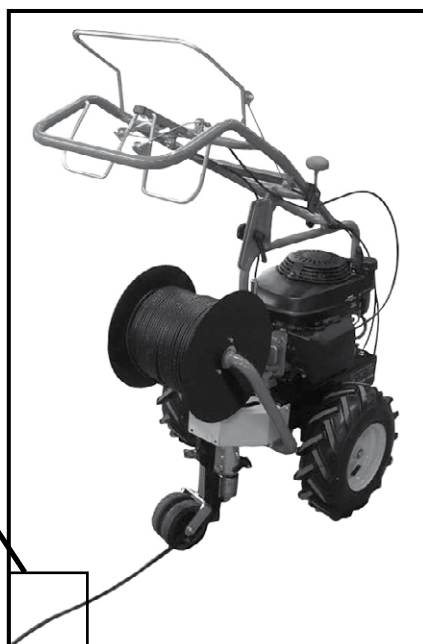

20

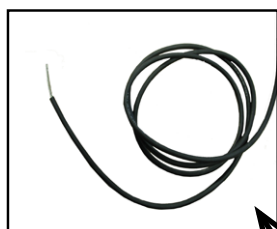

21



19

5 • CARATTERISTICHE TECNICHE

DATI	CARATTERISTICHE
Sistema di taglio	3 teste a tre lame
Altezza di taglio	Da 22 a 65 mm in 8 posizioni
Motore della testa di taglio	24 Volts senza spazzole
Velocità di rotazione teste di taglio	3500 giri/min
Motore ruota motrice	24 Volts senza spazzole
Superficie di taglio	10 000 mq, +/- 25%
Velocità di taglio	1900 m ² /h
Peso	36 kg
Lunghezza	97 cm
Altezza	45 cm
Larghezza	100 cm
Stazione di ricarica	30 Volt DC
Cavo perimetrale	120 mA ac
Alimentazione continua	32 V / 10 A
Consumo	555 w/h per anno
Larghezza di taglio	65 cm
Livello pressione acustica	< 70 dB (A)



CON RISERVA DI VARIAZIONE DEI DATI TECNICI SENZA ALCUN PREAVVISO.

6 • ISTRUZIONI PER L'USO

6•1 FUNZIONAMENTO GENERALE

L'ETM65 lavora in modalità di taglio casuale. Per le zone con erba molto fitta l'ETM65 adatta il taglio automaticamente. In base alla modalità di taglio e alla programmazione scelta, l'ETM65 comincia a tagliare il prato.

Quando si trova di fronte ad un ostacolo (di altezza minima 40 cm e di un diametro di 10 cm), il sonar gli dà l'istruzione di rallentare e al momento di contatto con l'ostacolo, i vari sensori gli danno il comando di arresto, di retromarcia, di cambiare direzione e di continuare a rasare l'erba.

L'ETM65 va a ricaricarsi immediatamente quando le batterie di bordo scendono al di sotto della soglia minima di carica. Esso si dirige verso il cavo perimetrale e lo segue nel senso corretto verso la stazione di carica. Dopo la ricarica completa, l'ETM65 riprende automaticamente la rasatura del prato.

Quando il prato non ha bisogno di essere tagliato, l'ETM65 aspetta alla stazione, il display indica CL (carica lunga) e riprenderà in un secondo momento la rasatura. L'ETM65 lavora solo quando serve.

6•2 MODALITÀ DI TAGLIO DELL'ETM65

6•2•2 MODO CASUALE

La modalità casuale è la modalità più usata per l'utilizzo dell'ETM65. Consiste nello scegliere a caso il percorso da seguire. Ogni volta che incontra un ostacolo o il cavo perimetrale, il computer di bordo gli indica una nuova direzione da seguire. In questo modo, il percorso seguito non sarà mai lo stesso. Quindi ogni metro quadrato della superficie sarà rasato (vedi immagini 7a e 7b).

6•3 ALTEZZA DI TAGLIO DELL'ETM65

6•3•1 REGOLAZIONE ALTEZZA DI TAGLIO

L'altezza di taglio può essere regolata tra 22 e 65 mm in 8 posizioni. La selezione dell'altezza si effettua tramite una barretta scorrevole posta sotto il coperchio. Per cambiare altezza, sollevare l'asticciola di arresto (pomello piccolo) e fare scorrere la barretta di selezione (pomello grande).

In occasione della prima messa in funzione stagionale o dopo una pausa di lavoro di alcuni giorni, l'erba sarà troppo alta o fitta, si consiglia allora di aumentare l'altezza di taglio per alcuni giorni e di diminuirla poco a poco. (Consiglio: una tacchetta ogni 2 giorni).

Quando l'altezza dell'erba è irregolare, l'ETM65 taglia le parti di prato troppo alto in modalità sistematica. Una progressiva regolazione dell'altezza di taglio dà un ottimo rendimento rispetto al consumo e all'usura. (Consiglio: una tacchetta ogni 2 giorni).

6 • ISTRUZIONI PER L'USO

6•3•2 MODIFICA DELL'ALTEZZA DI TAGLIO

PASSI	SIGNIFICATO
1.	Aprire il coperchio (immagine 8a)
2.	Sollevare l'asticciola di selezione (immagine 8b)
3.	Fare scorrere la barra di selezione fino all'altezza desiderata (immagine 8c)
4.	Rilasciare l'asticciola
5.	Richiudere il coperchio

6•4 UTILIZZO DELL'ETM65 : RICARICA

L'ETM65 è configurato in fabbrica con parametri standard; se il terreno presenta alcune specificità, si consiglia di riconfigurare la macchina in base alla specifica applicazione.



Quando il cavo perimetrale (vedi «posa del cavo perimetrale» e la stazione di carica (vedi «installazione della stazione di carica») sono stati correttamente collegati, l'ETM65 può essere messo in funzione.

6•4•1 RICARICA DELLE BATTERIE

In occasione del primo utilizzo, mettete (carica manuale) l'ETM65 sulla stazione di carica per una prima carica delle batterie (l'ETM65 è consegnato con batterie scariche per sicurezza). La carica dura circa un'ora. In seguito bisogna calcolare 50 minuti di carica e 1 ora 40 di lavoro. Questo valore può variare in base alla temperatura o al carico di lavoro dei motori di taglio.

In modo di funzionamento continuo, l'ETM65 va automaticamente a ricaricarsi quando il livello di carica è troppo basso. Quando la batteria è carica, l'ETM65 ricomincia il ciclo (taglio + ricarica). Se la resistenza dell'erba durante il ciclo è debole (vuol dire che l'erba è cresciuta poco), la macchina attenderà alcune ore prima di ricominciare a tagliare. In questo modo lavorerà solo quando necessario.



6•4•2 MESSA IN RICARICA

PASSI	SIGNIFICATO
1.	Interruttore generale su 1 (immagine 3a)
2.	Digitate su  (immagine 10)
3.	Posizionate l'ETM65 alla stazione di carica
4.	Digitate il codice '* _ _ _ _ ' seguito da '#'
5.	Lasciate in carica (carica manuale)
6.	Dopo la carica togliete la macchina manualmente
7.	Digitate su  per far partire la macchina e richiudete il coperchio

6•5 CONFIGURAZIONE DELL'ETM65 : TASTIERA

6•5•1 USO DELLA TASTIERA

Il tastierino ha 16 tasti (10 cifre e 6 tasti funzione) e 1 tasto di avviamento  :

CODICI	SIGNIFICATO
F1	Vai in carica
F2	Vai in carica e sosta alla stazione
F3	Vedi debug, o indicazioni tecniche
#	Per validare l'azione effettuata
*	Per introdurre il codice PIN, o per selezionare i giorni di sosta (pause)
C	Per tornare al menu precedente o per cancellare
	Menù in su
	Menù in giù
0 - 9	Tasti numerici
	Accendere la macchina, partenza

Per avviare la macchina si deve digitare sul tasto  (il display (vedi immagine 10) lampeggia), poi richiudete il coperchio entro 8 sec. L'ETM65 mette in moto le teste di taglio e inizia il lavoro.

FUNZIONI

Nel « MENÙ » si trovano 2 sottomenù :

- Il menù « Dati » (riservato al servizio tecnico) contenente le informazioni sul funzionamento dell'ETM65.
- Il menù « Regolazioni » per accedere alle regolazioni utente.

La selezione di * permette di introdurre il codice utente (PIN) e di attivare la macchina per un periodo di un mese. Dopo questo periodo la macchina si fermerà e bisogna reinserirlo. Prima di un'assenza prolungata, si consiglia di digitare nuovamente il codice per prolungare l'autorizzazione. Senza questo codice la macchina non funziona.

STRUTTURA DEI MENÙ

Menù

Dati
Statistiche
Storico
Versione
N° seriale

Regolazioni
Reg. tempi pause
Orologio
Nuovo codice
Lingua
Opzioni
Annul. Pause

* * + ' _ _ _ _ ' codice utente (PIN)

6•6 CONFIGURAZIONE DELL'ETM65 : MENÙ

6•6•1 MENÙ «DATI»

Menù riservato al Servizio Tecnico. Questo menù comprende 4 sottomenù:

- Menù «Statistiche» visualizza i dati generali sul funzionamento della macchina.

CODICI	SIGNIFICATO
S0	Tempi di taglio (minuti)
S1	Tempi di carica (minuti)
S2	Numero di cicli totali
S3	Distanza percorsa ruota SX (metri)
S4	Distanza percorsa ruota DX (metri)
S5	Info batterie
S6	Info batterie
S7	Tempi di pausa (minuti)

- Menù «Storico» visualizza gli eventi registrati dalla macchina.

CODICI	SIGNIFICATO
RS	Ritorno in carica
Lc	Inizio taglio
Cl	Inizio carica
Rc	Attesa alla stazione
→U	Apertura coperchio da parte utente
→Go	Partenza
ON	Accensione
--	Spegnimento
Al	Messa in sicurezza (Allarme)
NP	Aggiornamento del programma

- Menù «Versione» visualizza la versione del software installato sulla macchina.

- Menù «N° seriale» visualizza il numero di serie della scheda madre.

6•6•2 MENÙ «REGOLAZIONI» HA 6 SOTTOMENÙ:

- Menù «Reg. tempi pause» permette di programmare le soste di lavoro.

PASSI	SIGNIFICATO
1.	Menù pause (C per entrare nel Menù)
2.	Digitare «#▼» Regolazioni «#» Reg. tempi pause «#» Reg. pausa 1# «#» Ori pausa «#» (cioè «#▼###»)»
3.	Selezionare HH:MM dell'inizio della pausa e HH:MM della fine. Per confermare, premere «#»
4.	Scegliere il o i giorni della settimana durante i quali valgono questi orari facendoli scorrere con ▼ e ▲. Selezionare il giorno con «*». Per confermare il giorno scelto, digitare «#»

PASSI	SIGNIFICATO
5.	Si arriva quindi all'orario di pausa 2#. Per codificare differenti orari di pausa per altri giorni, ripetere i passaggi da 2 a 5. Sono programmabili un massimo di 4 orari differenti di pausa. In seguito, digitare più volte «C» finché non compare Menù sul display
6.	Riaccendere la macchina digitando ① sulla tastiera e richiudere il coperchio entro 8 sec

Gli orari di sosta della macchina sono ora programmati ed operativi. Se necessario, rivolgersi al rivenditore di zona.

- Regolazione dell'orologio consente la modifica dell'ora e della data.

PASSI	SIGNIFICATO
1.	Sul display: Menu (C per ritornare a Menu)
2.	Digitare «#▼» Regolazioni «#▼» Orologio «#» (cioè «#▼#▼#»)»
3.	Digitare l'ora 'HH:MM' «0 ... 9»
4.	Digitare il giorno (1=lunedì;...;7=domenica)
5.	Digitare su «▼»
6.	Digitare la data 'GG/MM
7.	Digitare l'anno 20__ «0 ... 9»
8.	Confermare digitando su «#»
9.	Digitare 3 volte «C» finché non compare Menù sul display
10.	Riaccendere la macchina digitando ① sulla tastiera e richiudere il coperchio entro 8 secondi

- Regolazione nuovo codice permette la modifica del codice utente.

PASSI	SIGNIFICATO
1.	Indicazione Menù sul display (C per tornare a Menù)
2.	Digitare «#▼» Regolazioni «#▼▼» Nuovo Codice «#» (cioè «#▼#▼#»)»
3.	Digitare il vecchio codice '*____' Confermare con: «#»
4.	Digitare il nuovo codice '#____' Confermare con: «#»
5.	Digitare 3 volte su C finché non compare Menu sul display
6.	Immettere il nuovo codice prima di cominciare
7.	Digitare il nuovo codice «*____»
8.	Immettere il numero di giorni di validità del codice



ATTENZIONE, quando è attiva la protezione della macchina, bisogna immettere il codice utente alla scadenza della validità, altrimenti la macchina si ferma e richiede il codice.

6 • ISTRUZIONI PER L'USO



ATTENZIONE, se si seleziona 0 giorni bisogna introdurre il codice ad ogni operazione.

- Scelta della lingua.

PASSI	SIGNIFICATO
1.	Indicazione Menù sul display (C per tornare a Menù)
2.	Digitare « # ▼ » Regolazioni « # ▼ ▼ ▼ » Lingua « # » (cioè: « # ▼ # ▼ ▼ ▼ # »)
3.	Selezionare la lingua tramite « ▼ » Confermare con: « # »
4.	Digitare 3 volte su C finché non compare Menu sul display.
5.	Riaccendere la macchina digitando ① sulla tastiera e richiudere il coperchio entro 8 sec

- Menù «Opzioni» configurato come segue:

O00	MultiCar	O09	AlterTesta
O01	VaiCarica	O10	RitAntior
O02	SostaCaric	O11	RitBidir
O03	ModoDemo		
O04	NoBipCaric	O13	RitStazu
O08	InvFase		

- Menù «Annul. pause» consente di annullare le soste.

6•7 RIEPILOGO

6•7•1 PER AVVIARE LA MACCHINA

PASSI	SIGNIFICATO
1.	Aprire il coperchio
2.	Mettere l'interruttore principale su 1 se è su 0
3.	Digitare sul pulsante rosso ① del tastierino. Il display si accende
4.	Digitare sul pulsante rosso ① del tastierino. Il display lampeggia
5.	Richiudere il coperchio entro 8 secondi. La macchina Mette in moto le teste di taglio e comincia a lavorare

6•7•2 PER FERMARE LA MACCHINA

PASSI	SIGNIFICATO
1.	Sollevare il coperchio

6•7•3 PER FAR RIENTRARE LA MACCHINA ALLA STAZIONE DI CARICA

PASSI	SIGNIFICATO
1.	Fermare la macchina aprendo il coperchio
2.	Se necessario, digitare più volte il tasto C per ritornare a Menù

PASSI	SIGNIFICATO
3.	Digitare il tasto F1 Display : 001 VaiCarica : ✓
4.	Digitare sul tasto rosso ① per far ripartire la macchina
5.	Richiudere il coperchio entro 8 secondi



Quando l'opzione O01 Vai Carica è selezionata, la macchina riprenderà il lavoro al termine della ricarica completa.

6•7•4 PER FAR RIENTRARE E FAR SOSTARE LA MACCHINA ALLA STAZIONE DI CARICA

PASSI	SIGNIFICATO
1.	Fermare la macchina aprendo il coperchio
2.	Se necessario, digitare più volte il tasto C per ritornare a Menù
3.	Digitare il tasto F2 Display : 002 SostaCaric : ✓
4.	Digitare sul tasto rosso ① per far ripartire la macchina
5.	Richiudere il coperchio entro 8 secondi



Con questa opzione, la macchina torna direttamente alla stazione di carica, ricarica le batterie, ma resta in sosta senza ripartire, finché l'opzione non è deselezionata.



Per far ripartire la macchina, digitate su ① e richiudere il coperchio (la macchina deve essere entrata automaticamente a contatto con la stazione).



Per annullare questa opzione sul terreno, ripetete le operazioni fino al punto 3, digitare '#' per annullare l'opzione, sul display: 002 SostaCaric : -

6•8 UTILIZZO DELL'ETM65 : VARIE

6•8•1 INDICAZIONI SONORE E VISIVE

In occasione di diverse funzioni, l'ETM65 indica il suo stato con dei "bip" e/o con indicazioni sul display.

Un messaggio d'errore viene visualizzato sul display se l'ETM65 ha incontrato una situazione imprevista. Per rimettere in funzione l'ETM65, consultare il capitolo «riparazione». Il messaggio visualizzato sul display indica una situazione di allarme. Per risolvere il problema consultate il capitolo succitato.

6•8•2 MESSAGGI D'INFORMAZIONE

C'è la possibilità di scegliere tra la visualizzazione dell'ora o di dati tecnici nel menù «vedi debug» premendo il tasto F3 della tastiera.

6 • ISTRUZIONI PER L'USO

6•8•3 CARICA MANUALE

Nel caso in cui mettiate manualmente la macchina in stazionamento e non volete che riparta automaticamente una volta caricata, premere su  prima di chiudere il coperchio.

BEEPS

MACCHINA

CODICI	SIGNIFICATO
1 Bip lungo :	Arresto macchina o errore digitazione sui tasti
1 Bip corto :	Digitazione di un tasto
2 Bip lunghi/10sec :	Ricarica
2 Bip corti/1sec :	Al momento dell'avvio delle teste di coppia

STAZIONE DI CARICA

CODICI	SIGNIFICATO
Lampeggio verde :	OK
Lampeggio rosso :	Cavo tagliato o cavo troppo lungo (tipicamente > 1200m)
LED rosso continuo :	Scheda elettronica non funzionante o cavo troppo corto (tipicamente < 200m)

INDICAZIONI DURANTE LA RICARICA

CODICI	SIGNIFICATO
CV :	Carica rapida, modo normale
CL :	Carica lunga, sosta
AU :	Arresto da Utente (opzione 2)
A.TP :	Arresto pause programmate
A.BC :	Arresto per batteria surriscaldata
A.RT :	Arresto per temperatura bassa

6•9 UTILIZZO DELL'ETM65 : RIEPILOGO PARAMETRI « OPZIONI »

MENU « OPZIONI »

√ : Opzione attiva; - : Opzione disattiva
Digitare « # » per attivare o disattivare un'opzione.

PASSI	SIGNIFICATO
1.	Indicazione Menu sul display (C per tornare a Menu)
2.	Digitare « # ▼ » Regolazioni « # ▲▲ » Opzioni « # » (cioè « # ▼# ▲▲ # »)
3.	Indicazione Opzione 1 : O01: VaiCarica

6•9•1 MULTI STAZIONE DI CARICA O00 MULTICAR

Il modo Multi-stazione consente la gestione di più stazioni con uno o più macchine.

O00 MULTICAR: - La macchina rientra soltanto ad una stazione normale.

O00 MULTICAR: √ La macchina rientra soltanto a una stazione configurata: Multi station.



Se questa opzione è selezionata, la macchina non rientra più alla sua stazione "normale".

6•9•2 RITORNO IMMEDIATO ALLA STAZIONE DI RICARICA O01 VAICARICA

Obbliga il rientro immediato della macchina alla stazione di ricarica.

1.	Indicazione Menu sul display (C per tornare a Menu)
2.	Digitare « F1 »

O01 VAICARICA:- La macchina non rientra alla stazione e lavora normalmente.

O01 VAICARICA: √ La macchina rientra immediatamente alla stazione.



Quando l'opzione O01 Vai Carica è selezionata, la macchina riprenderà il lavoro al termine della ricarica completa.

6•9•3 SOSTARE ALLA STAZIONE DOPO LA CARICA O02 SOSTACARIC

Forza la macchina a tornare immediatamente alla sua base di ricarica e non spostarla da essa senza un successivo intervento dell'operatore.

1.	Indicazione Menu sul display (C per tornare a Menu)
2.	Digitare « F2 »

O02 SOSTACARIC : - La macchina non rientra alla stazione e lavora normalmente.

O02 SOSTACARIC : √ La macchina rientra e sosta alla stazione.



Quando è selezionata l'Opzione O02 Sosta Carica, la macchina non ripartirà finché l'opzione non viene annullata.



Per far ripartire la macchina, digitate su  e richiudete il coperchio (la macchina deve essere entrata automaticamente a contatto con la stazione).

6•9•4 MODO DIMOSTRAZIONE (SENZA TAGLIO) O03 MODODEMO

Modo normale o dimostrazione (senza taglio).

PASSI	SIGNIFICATO
1.	Indicazione Menu sul display (C per tornare a Menu)
2.	Digitare « # ▼ » Regolazioni « # ▲▲ » Opzioni « # 3 » (cioè « # ▼# ▲▲ # 3 »)
3.	Messaggio Opzione 3: O03 : ModoDemo

O03 MODODEMO : - L'ETM65 lavora normalmente.

O03 MODODEMO : √ L'ETM65 si muove senza usare le teste di taglio.



Selezionando questa opzione, la macchina può funzionare anche senza segnale, può quindi uscire dall'area di taglio.

6 • ISTRUZIONI PER L'USO

6•9•5 CARICA SILENZIOSA (NESSUN "BIP" DURANTE LA RICARICA) O04 NOBIPCARIC

Segnale sonoro durante la ricarica (con o senza). Carica silenziosa.

PASSI	SIGNIFICATO
1.	Indicazione Menù sul display (C per tornare a Menù)
2.	Digitare « # ▼ » Regolazioni « # ▲▲ » Opzioni « # 4 » (cioè « # ▼ # ▲▲ # 4 »)
3.	Messaggio Opzione 4 : O04 : NoBipCaric

O04 NOBIPCARIC : - La macchina emette dei bip durante la carica (2 bip lunghi / 10 sec).

O04 NOBIPCARIC : ✓ La macchina non emette alcun segnale sonoro.



Durante la carica manuale, la macchina emette 2 bip corti al secondo, per avvertire che non è in carica automatica. Per annullare questo segnale sonoro, selezionare l'opzione 2.

6•9•6 INVERSIONE DELLA FASE O08 INVFASE

Serve ad invertire la captazione del campo magnetico del cavo perimetrale.

PASSI	SIGNIFICATO
1.	Indicazione Menù sul display (C per tornare a Menù)
2.	Digitare « # ▼ » Regolazioni « # ▲▲ » Opzioni « # 8 » (cioè « # ▼ # ▲▲ # 8 »)
3.	Messaggio Opzione 8: O08 : InvFase

O08 INVFASE : - In funzione della fase del terreno.

O08 INVFASE : ✓ In funzione della fase del terreno.



Per verificare la fase, utilizzare la Funzione **F3** : Vedi Debug.

L'indicazione della fase deve essere positiva ($\Phi +$).

Se al momento dell'accensione il rasaerba automatico gira su sé stesso e viene visualizzato l'errore "bloccato su filo", è necessario invertire la fase.

6•9•7 SOPPRESSIONE DELLA ROTAZIONE DELLE TESTE ALTERNATE O09: ALTERTESTA

Dopo ogni carica, le teste di taglio girano nell'altro senso per utilizzare i due lati taglienti delle lame di taglio.

PASSI	SIGNIFICATO
1.	Indicazione Menù sul display (C per tornare a Menù)
2.	Digitare « # ▼ » Regolazioni « # ▲▲ » Opzioni « # 9 » (cioè « # ▼ # ▲▲ # 9 »)
3.	Messaggio Opzione 9: O09 : AlterTesta

O09 ALTERTESTA : - Il robot non inverte le sue teste di coppia dopo la carica.

O09 ALTERTESTA : ✓ Il robot inverte le sue teste di taglio dopo la carica.

6•9•8 DIREZIONE DI RITORNO ALLA STAZIONE : ANTIORARIO O10 RITANTIOR

In modo di taglio casuale (random), fa rientrare la macchina alla stazione seguendo il cavo in senso antiorario o orario.

PASSI	SIGNIFICATO
1.	Indicazione Menù sul display (C per tornare a Menù)
2.	Digitare « # ▼ » Regolazioni « # ▲▲ » Opzioni « # 9 ▼ » (cioè « # ▼ # ▲▲ # 9 ▼ »)
3.	Messaggio Opzione 10: O10 : RitAntior

O10 RITANTIOR : - La macchina rientra alla stazione in senso orario.

O10 RITANTIOR : ✓ La macchina rientra alla stazione in senso antiorario.



La macchina rientra alla stazione seguendo il cavo perimetrale a una distanza di circa 1 metro.



Se l'opzione 11 è selezionata (ritorno bidirezionale), l'opzione 10 è inutilizzata.

6•9•9 CARICA BIDIREZIONALE O11 RITBIDIR

Fa ritornare la macchina alla stazione nelle due direzioni (orario e antiorario) e annulla l'opzione O10 RitAntior.

PASSI	SIGNIFICATO
1.	Indicazione Menù sul display (C per tornare a Menù)
2.	Digitare « # ▼ » Regolazioni « # ▲▲ » Opzioni « # 9 ▼ ▼ » (cioè « # ▼ # ▲▲ # 9 ▼ ▼ »)
3.	Messaggio Opzione 11: O11 : RitBidir

O11 RITBIDIR : - La macchina rientra alla stazione da un'unica direzione.

O11 RITBIDIR : ✓ La macchina rientra alla stazione nei due sensi.

L'opzione 10 non serve in questo caso.

6•9•10 MODO RITORNO ALLA STAZIONE A U O13 RITSTAZU

Quando questa opzione è selezionata, la macchina, rientrando alla stazione, la supera, poi effettua un mezzo giro prima di porsi sul cavo per rientrare alla stazione.

PASSI	SIGNIFICATO
1.	Indicazione Menù sul display (C per tornare a Menù)
2.	Digitare « # ▼ » Regolazioni « # ▲▲ » Opzioni « # ▲▲ » (cioè « # ▼ # ▲▲ # ▲▲ »)
3.	Messaggio Opzione 13: O13 : RitStazU

O13 RITSTAZU : - Rientro alla stazione direttamente sul filo, quando la macchina rileva la stazione.

O13 RITSTAZU : ✓ Rientro alla stazione, superamento della stessa, effettuazione di mezzo giro, prima di posizionarsi sul cavo per rientrare alla base.

7.1 POSA DEL CAVO PERIMETRALE: LIMITI DEL TERRENO

Si consiglia che sia il personale tecnico del rivenditore ad installare l'ETM65. Esso ha il materiale, gli strumenti necessari e una buona conoscenza delle modalità d'installazione del cavo perimetrale. Se volete ampliare o cambiare la superficie di taglio, vi consigliamo di contattare il rivenditore di zona per le modifiche necessarie, poiché solo lui è abilitato ad effettuare questi lavori. La garanzia non copre i problemi causati da modifiche svolte da personale non autorizzato.

7.2 POSA DEL CAVO PERIMETRALE: LIMITI

Durante la posa del cavo perimetrale, bisogna tener conto dei bordi esterni dell'area di taglio.

Se una parte delicata (fiori) si trova proprio all'esterno del limite di taglio, il cavo perimetrale dovrà essere posizionato a una distanza di 45 cm per evitare che il ETM65 danneggi l'ostacolo.

Quando il limite costeggia un muro, si consiglia di prendere una distanza superiore a 55 cm per evitare inutili sfregamenti della carrozzeria sul muro.

Per limiti come bordi a raso, è possibile una distanza di 35 cm. In questo modo l'erba sarà tagliata fino al bordo.

Se il bordo si trova nella pendenza del prato, la distanza del cavo dal bordo deve essere aumentata di circa 50 cm secondo la pendenza. Si consiglia però di non installare il cavo perpendicolarmente alla pendenza (massimo 10-15% in funzione del tipo di prato o terreno).

Per quanto riguarda i vialetti o le terrazze situati allo stesso livello del prato, l'ETM65 può sconfinare un po' dall'impianto, per cui il cavo deve essere posizionato a 15 cm dal bordo.

7.3 INSTALLAZIONE DEL CAVO PERIMETRALE : LIMITI E PENDENZE

7.3.1 LIMITI PER UN PASSAGGIO LUNGO O CORRIDOIO

Quando l'ETM65 deve transitare in un passaggio lungo (massimo 10 m), corridoio o restringimento, è tassativo che questo passaggio misuri almeno 5 metri di larghezza, altrimenti al momento della rasatura, c'è il rischio che una parte della superficie non venga lavorata. Se non riesce a passare la macchina si arresterà. Con passaggi superiori a 10 m bisogna esaminare soluzioni alternative, quali l'installazione di una stazione supplementare (vedere il capitolo soluzione problemi).

7.3.2 PENDENZA MASSIMA DEL TERRENO

Il limite di pendenza massima del terreno è del 30% (circa 15°). A partire da questo limite, l'ETM65, su terreno difficile (umidità, pioggia, densità dell'erba, irregolarità del terreno, ...) rischia di slittare.

Per questa ragione, quando l'ETM65 affronta una salita troppo ripida, effettua una manovra (simile all'incontro di un ostacolo).

Quando l'ETM65 affronta una pendenza obliqua, lo sforzo che è inferiore, lo fa salire più facilmente.

In compenso è in grado di scendere delle pendenze più scoscese.

7.4 POSA DEL CAVO PERIMETRALE: DELIMITAZIONI

7.4.1 DELIMITAZIONE DELL'AREA DI TAGLIO

7.4.1.1 ALBERI E CAPANNI

Quando sono presenti dei grandi alberi o un capanno nell'area di taglio, non è particolarmente necessario delimitarli, perché a certe condizioni l'ETM65 è capace di rilevarli con il sonar e cambiare direzione quando urta l'ostacolo.

Per gli alberi, bisogna che non ci siano radici affioranti e che il tronco abbia un diametro di almeno 10 cm e che sia rigido.

Per i capanni, bisogna assicurarsi che la struttura sia solida, che non ci sia alla base nessun ostacolo inferiore a 15 cm.

7.4.1.2 DUE MODI DI DELIMITAZIONE

Per qualsiasi altra delimitazione nell'area di taglio, esistono due metodi diversi: cioè delimitare la zona "ad isola" o "pseudo-isola" con il cavo perimetrale, oppure piantare degli ostacoli come piccoli pali o bordi di almeno 40 cm di altezza. Anche gli ostacoli inclinati (sassi, radici esposte, ...) sono da proteggere o da eliminare. Si consiglia di proteggere le zone a rischio (es. laghetti) per evitare qualsiasi problema.

Quando si creano "isole", il cavo deve creare un anello, fare quindi l'andata e il ritorno nella stessa traccia. Per la creazione di pseudo-isole, il cavo farà l'andata e il ritorno in tracce distanti tra loro di almeno 40 cm.

7.4.1.3 OGGETTI METALLICI

Al momento della determinazione dell'area di taglio, bisogna tenere conto di eventuali disturbi elettrici causati da oggetti metallici (recinzione metallica, lamiera in metallo, rifiuti ferrosi o pali di cemento armato nascosti).

Bisognerà quindi posare il cavo perimetrale a una distanza di almeno 30 cm da questi oggetti. Se la macchina si ferma inopinatamente sempre nello stesso posto, è possibile che in quella posizione si crei un disturbo elettrico dovuto ad un oggetto metallico. Verificare il messaggio sul display, che indicherà un allarme come se ci fosse un'interruzione del cavo (assenza di segnale). Se, quando la macchina viene spostata, ricomincia a lavorare, significa che il problema è in effetti dovuto ad un oggetto metallico.

In questo caso prendete contatto con il Servizio tecnico del rivenditore per eventuali regolazioni dei "parametri installatori".

7.4.1.4 PROFONDITÀ DELLA TRACCIA

Il cavo perimetrale deve essere interrato preferibilmente ad una profondità tra 2 e 5 cm. Non è assolutamente consentito mettere nella stessa traccia cavi diversi dal cavo perimetrale. Per evitare disturbi al segnale, è preferibile evitare che il cavo perimetrale costeggi un impianto elettrico.



UTILIZZARE UNICAMENTE CAVO ETESIA ETC1.

7 • IMPIANTO



ETESIA non garantisce il funzionamento della macchina con un altro cavo. Ogni problema sopraggiunto a causa di una cattiva installazione annulla la garanzia.

7•5 INSTALLAZIONE DELLA STAZIONE DI RICARICA

7•5•1 POSIZIONAMENTO DELLA STAZIONE DI RICARICA

La stazione dovrà essere installata in una zona adeguata, su terreno stabile e piano. Dovrà inoltre trovarsi vicino ad una presa di alimentazione elettrica (230V~).

È necessario che ci sia lo spazio sufficiente per porre prima e dopo la stazione almeno 5 metri in linea retta di cavo perimetrale.

Il collegamento con la rete elettrica dovrà essere fatto a regola d'arte secondo le norme in vigore (interruttore differenziale, presa stagna da esterno, etc.)

La stazione dovrà essere posta arretrata rispetto al cavo con una distanza di 55 cm tra il bordo del coperchio della stazione e il cavo stesso. In questo modo l'ETM65 si collega in modo ottimale con il braccio di contatto.

7•5•2 RACCOMANDAZIONI PER LA STAZIONE DI RICARICA

PASSI	SIGNIFICATO
1.	Nei pressi di una presa 230 V~
2.	Presa stagna da esterno protetta da differenziale
3.	Spazio in piano, senza ostacoli per un raggio di 15 metri
4.	5 metri in linea retta prima e dopo la stazione
5.	Distanza tra la stazione e il cavo perimetrale di 55cm

8 • MANUTENZIONE

8•1 BATTERIE

Le batterie hanno una determinata capacità di funzionamento. In modalità di taglio automatico, l'ETM65 ritorna alla stazione di carica nel momento in cui le batterie raggiungono un livello medio di carica. In questo modo l'ETM65 mantiene un margine di capacità sufficiente per raggiungere la stazione e aumenta il rendimento delle batterie.

Quando le batterie sono da cambiare, rivolgetevi al rivenditore di zona, abilitato alla sostituzione.

8•2 PULIZIA

Una macchina ben pulita e ben tenuta avrà sempre una durata maggiore. Si consiglia una pulizia settimanale. È sufficiente passare una spazzola sulla parte inferiore dell'ETM65 e, se necessario, togliere gli eventuali residui di erba attorno alle ruote anteriori, sulle ruote gommate motrici e a livello delle teste di taglio.



Non usate getti d'acqua o di idropulitrice per pulire la macchina.

8•3 SOSTA INVERNALE

Al termine della stagione di rasatura, ricaricate le batterie dell'ETM65 e riponetelo in un posto asciutto e riparato. Si consiglia di tenere la stazione sotto-tensione: consuma molto poco ma mantiene asciutti i componenti elettronici.

Si consiglia di far effettuare una manutenzione invernale da parte del personale tecnico, affinché si possano analizzare i precedenti dell'ETM65 tramite collegamento a un PC. Se avete in corso un contratto di manutenzione con il rivenditore, fare effettuare il controllo annuale.

8•4 LAME DI TAGLIO

Le lame sono gli elementi principali per dare un buon rendimento del taglio. Si consiglia di verificarle almeno una volta al mese e di sostituirle non appena sono danneggiate.

Per ogni stagione, bisogna calcolare almeno due set di lame (cod. 33346). Si consiglia di cambiarle all'inizio della stagione e durante il mese di giugno (l'erba è più fitta in questo periodo).

Per cambiare una lama (macchina su OFF, guanti protettivi indossati) portate il foro del disco di protezione di fronte alla vite di fissaggio della lama da cambiare (vedi immagine 11b). Svitare la vite con un cacciavite piatto (vedi immagine 11c). Quando la vite è uscita, prendete la lama, inclinatela e tiratela fuori delicatamente (vedi immagine 11d). Prendete una nuova lama ed effettuare l'operazione inversa, serrando adeguatamente la vite.

In caso di dubbio sulla procedura o sul fissaggio di una nuova lama, non esitate a consultare il rivenditore.

8•4•1 SOSTITUZIONE DELLE LAME DI TAGLIO

PASSI	SIGNIFICATO
1.	Macchina su OFF, guanti protettivi
2.	Sollevare la macchina
3.	Mettete il foro del disco protettivo di fronte alla testa della vite di fissaggio della lama
4.	Svitare la lama
5.	Estrae l'elemento dal supporto
6.	Inserite un nuovo elemento e serrare

8•5 PARTI DI RICAMBIO DELL'ETM65

8•5•1 KIT LAME DI TAGLIO

Durante una stagione sono necessari circa 2 kit di lame di taglio. E' quindi importante cambiare le lame all'inizio della nuova stagione e successivamente nel mese di giugno. Se le lame sono soggette a forti sollecitazioni (rametti, sassi, ghiaia, etc.), Si consiglia di controllare le lame frequentemente e cambiarle appena necessario. (33346: kit 15 lame di taglio) (vedi immagine 15).

8•5•2 IL KIT BATTERIA

La durata normale di un pacco di batteria è di 2 o 3 anni. Lo stato delle batteria è costantemente monitorizzato da un circuito elettronico e dal programma della macchina.

Fate controllare le batteria una volta l'anno dal rivenditore di zona. Le batteria sono garantite 2 anni dal costruttore.

In caso di necessità, sostituite interamente il kit completo delle batteria.

(33477 : kit batteria) (vedi immagine 14).

PER LE PARTI DI RICAMBIO ORIGINALI RIVOLGETEVI AL RIVENDITORE DI ZONA.

Codice	Ricambio	Sostituzione consigliata accessori e ricambi
33346	Lame di taglio	Minimo 2 x anno
33477	Pack Batteria ETM65	Circa ogni 3 anni
33403	Kit silent bloc posteriore ETM65	1 x anno
33404	Silent bloc anteriore ETM65	1 x anno
	Verifica cuscinetti	1x anno
	Manutenzione	Minimo 1 - 2 x anno

9 • RIPARAZIONE

PROBLEMA	SITUAZIONE	SOLUZIONE
La macchina funziona in retromarcia	Sensore di urto della carrozzeria in contatto.	Verificate se la carrozzeria si muove liberamente e verificate i contatti di fine corsa dei sensori d'urto.
	La fase del cavo perimetrale è invertita. Il rasaerba automatico gira su sé stesso e viene visualizzata l'indicazione bloccato su filo.	Invertite la fase. Vedi 6.9.10 o invertite i fili che arrivano alla stazione.
	Se necessario consultate il servizio tecnico.	
La macchina procede lentamente (senza presenza di ostacoli)	Il sonar è sporco (o bagnato a causa di spruzzi d'acqua anomali).	Pulite DELICATAMENTE l'interno dei 2 occhi del sonar con un panno morbido.
	Rumore parassita (interferenza).	C'è qualcosa che riflette l'onda del sonar sulla scocca o nei suoi dintorni.
	Il sonar è uscito dal suo alloggiamento.	Verificate che il sonar sia posizionato bene nel suo alloggiamento, se necessario fissatelo con le clips.
	Il sonar è difettoso.	Farlo sostituire da un tecnico.
	Resistenza su una o più teste di taglio.	Verificate che le teste di taglio ruotino liberamente.
	Se necessario consultate il servizio tecnico.	
La macchina si muove sistematicamente in quadrato	L'erba è troppo alta in un solo punto del prato e la macchina tratta questo spazio in modo sistematico.	Bisogna semplicemente verificare che l'erba nella zona di rasatura non sia troppo alta. Se questo è il caso bisogna iniziare con il rasare a un'altezza maggiore e abbassare le teste di taglio progressivamente fino alla posizione desiderata (questo può richiedere più giorni).
	Se necessario consultate il servizio tecnico.	
Indicazione Allarme Macchina: «Testa bloccata»	L'erba tagliata era troppo alta e ha intasato una testa di taglio.	Pulite la testa di taglio in questione.
	Motore di taglio difettoso.	Consultate il servizio tecnico che sostituirà il pezzo difettoso.
	Fusibile (5A) d'una testa di taglio è saltato.	Fermate la macchina e interruttore principale su OFF. Aprite la scatola metallica, verificare lo stato del fusibile 5A, sostituirlo se necessario.
	Se necessario consultate il servizio tecnico.	
Indicazione Allarme Macchina: «Ruota bloccata»	La ruota è bloccata da un oggetto (per es. un ramo).	Togliete l'oggetto che blocca.
	Motore difettoso.	Consultate il servizio tecnico che sostituirà il pezzo difettoso.
	Fusibile (10A) di uno dei motori è saltato.	Fermate la macchina e interruttore principale su OFF. Aprite la scatola metallica, verificare lo stato del fusibile 10A, sostituirlo se necessario.
	Se necessario consultate il servizio tecnico.	
Indicazione Allarme Macchina: «Perdita segnale del cavo»	La stazione è scollegata.	Ricollegate l'alimentazione elettrica. Oppure attendete che torni la corrente.
	C'è un'interruzione del cavo.	Chiamate il servizio tecnico per la riparazione.
	Se necessario consultate il servizio tecnico.	

9 • RIPARAZIONE

PROBLEMA	SITUAZIONE	SOLUZIONE
Messaggio allarme: «Bloccata»	La macchina è ferma in un angolo o tra degli ostacoli.	Rimuovete gli oggetti che ostruiscono il movimento della macchina.
		La macchina è sottoposta a più campi magnetici. Verificate che non ci siano oggetti metallici nel o sul suolo.
		Se necessario consultate il servizio tecnico.
Messaggio allarme: «Nessun passaggio»	La macchina si trova in un passaggio stretto o rileva da tutte le parti il segnale del cavo periferico.	Rimuovete gli oggetti che ostruiscono il movimento della macchina.
		La macchina è sottoposta a più campi magnetici. Verificare che non ci siano oggetti metallici nel o sul suolo.
		Se necessario consultate il servizio tecnico.
Messaggio allarme: «Perdita carica»	La macchina si è collegata alla stazione, ma se ne è staccata o ha perso il contatto col braccio.	Verificate che i contatti del braccio e della macchina non siano ossidati.
		Verificate che la stazione non sia in pendenza.
		Attenzione: la macchina non ripartirà automaticamente se è stata rimessa in carica manualmente. Vedete il punto § «La macchina sosta a lungo alla stazione o non riparte.»
Se necessario consultate il servizio tecnico		
Messaggio allarme: «Stazione?»	La macchina effettua le manovre di aggancio alla stazione, ma si ferma prima o dopo di essa.	Il sonar della macchina o della stazione è difettoso: rivolgersi al servizio tecnico.
		L'opzione Multi-stazione è selezionata: Vedi capitolo 6.9.1 per la modifica.
		I metri del cavo perimetrale codificati in macchina sono inferiori all'effettiva lunghezza del cavo: contattate il servizio tecnico.
		La stazione non è installata in un luogo adatto: contattate il servizio tecnico.
Se necessario consultate il servizio tecnico.		
Messaggio allarme: «Contatto staz?»	La macchina entra regolarmente alla stazione, ma non effettua regolarmente il contatto con il braccio e avanza ancora qualche metro e poi si arresta.	Verificate che i contatti del braccio e della macchina non siano ossidati.
		Verificate che la distanza tra il cavo perimetrale e la stazione è 55 cm.
		Verificate l'altezza del braccio della stazione in rapporto all'altezza dei contatti della macchina.
Se necessario consultate il servizio tecnico.		
Allarme Macchina: «Slittamento»	La macchina percorre una distanza anormale in rapporto al terreno senza trovare il cavo perimetrale.	Verificare che non vi siano tratti fangosi sul percorso della macchina.
		I metri del cavo perimetrale codificati in macchina sono inferiori all'effettiva lunghezza del cavo: contattate il servizio tecnico.
Se necessario consultate il servizio tecnico.		
Allarme macchina: «Perdita cavo»	Durante il percorso di rientro, la macchina non ha trovato il segnale del cavo perimetrale.	Consultate il servizio tecnico.
La macchina sosta a lungo alla stazione o non riparte	La macchina non ha nulla da tagliare e sosta alla stazione.	Verificate se sul display è presente « C.L. » (carica lunga) la macchina riprenderà il ciclo quando necessario.
	La macchina è stata portata in carica manualmente. In questo caso la macchina non riparte automaticamente.	Effettuate un ritorno in carica con l'opzione F1 per far ritornare la macchina in carica e ricominciare il ciclo.
	Se necessario consultate il servizio tecnico.	

10• GARANZIA

DEFINIZIONI

- Rivenditore, rivenditore autorizzato: Distributore sotto contratto con ETESIA per la vendita e la manutenzione di apparecchiature di tale marca.
- Utilizzatore, acquirente: persona fisica o morale, impresa, ente o associazione che abbia acquistato legalmente, presso un rivenditore, un'apparecchiatura ETESIA nuova o d'occasione.
- Uso domestico: utilizzo di un'apparecchiatura su terreni privati, appartenenti all'utilizzatore e destinati al suo proprio uso esclusivo (parte privata di residenza principale, di residenza secondaria, frutteto...).
- Uso professionale: utilizzo di un'apparecchiatura ETESIA a titolo oneroso o meno su terreni collettivi, pubblici, appartenenti ad un'impresa la cui attività non è legata alla manutenzione di spazi verdi (ospedali, associazioni, istituti scolastici...) oppure su terreni privati di proprietà di terzi.
- L'utilizzatore compila il modulo di garanzia senza dimenticarsi d'indicare qual è l'uso che verrà fatto dell'apparecchiatura. Questa dichiarazione implica la propria responsabilità e dal quel momento fa decorrere la durata della garanzia contrattuale applicata.
- ETESIA si riserva la possibilità di annullare qualsiasi diritto relativo alla garanzia contrattuale oltre il primo anno se è stato appurato che l'uso fatto dell'apparecchiatura non dovesse corrispondere a quello dichiarato sul modulo rispettato al momento della messa in servizio.
- Pezzi di usura : pezzi che diventano inevitabilmente inadatti ad un corretto funzionamento dell'apparecchiatura in seguito al suo normale utilizzo e la cui sostituzione è programmata nel quadro di manutenzione regolare dell'apparecchiatura.
- Uso normale: utilizzo dell'apparecchio nel rispetto di tutte le istruzioni (comprese quelle di sicurezza e di manutenzione) fornite nel manuale d'uso.

CONDIZIONI GENERALI DI GARANZIA

- Oltre alla garanzia legale, ETESIA offre una garanzia contrattuale. In linea generale, la garanzia ETESIA riguarda la sostituzione gratuita dei pezzi divenuti inutilizzabili a causa di un difetto di materiale, di fabbricazione o di progettazione. Questa garanzia è applicabile al prodotto così come uscito dalla fabbrica.
- Il trasportatore è il solo responsabile dei danni dovuti al trasporto. E' comunque responsabilità del destinatario, in caso di difetti alla consegna, di formulare delle precise riserve scritte sul documento di consegna, di farle controfirmare dal conducente e di confermarle per iscritto entro 48 ore tramite raccomandata con ricevuta di ritorno da inviare sia a ETESIA che al trasportatore.
- Le istruzioni d'uso, consegnate insieme ad ogni apparecchiatura, contengono tutte le informazioni relative all'utilizzo normale dell'apparecchiatura stessa. Qualsiasi utilizzo diverso da quelli previsti e descritti nelle istruzioni d'uso potrebbe rivelarsi pericoloso per l'utilizzatore, ridurre il ciclo di vita dell'apparecchiatura ed esonerare ETESIA da qualsivoglia responsabilità.

GARANZIA CONTRATTUALE

- La garanzia contrattuale ETESIA viene accordata per la durata di 1 anno in caso di uso professionale o per una durata di 3 anni in caso di uso domestico a partire dalla data di acquisto dell'apparecchiatura e sempre che vengano rigorosamente rispettate le seguenti condizioni:
- 1) Le indicazioni delle presenti istruzioni d'uso devono essere rispettate.
 - 2) Il modulo di garanzia è stata rispettata a ETESIA immediatamente dopo l'acquisto o compilata sul sito extranet.
 - 3) Si consiglia una revisione al termine di un periodo la cui durata è indicata nella tabella di manutenzione.
 - 4) Per richiedere la presa in consegna di una riparazione in garanzia, l'acquirente si rivolgerà prima ad un rivenditore autorizzato ETESIA. Se ciò dovesse rivelarsi impossibile, potrà anche rivolgersi direttamente a ETESIA che gli indicherà una soluzione alternativa.
 - 5) Solo le riparazioni effettuate nelle officine di un rivenditore autorizzato ETESIA possono essere oggetto di una richiesta di presa in garanzia.
 - 6) Qualsiasi difetto di materiale, di fabbricazione o di progettazione riconosciuto come tale da ETESIA verrà preso in consegna (pezzi e mano d'opera) da ETESIA secondo il listino applicabile al rivenditore autorizzato. Sarà dovere del rivenditore di far beneficiare l'utilizzatore

della totalità della garanzia che gli sarà stata accordata da ETESIA. Se così non fosse, la responsabilità del rivenditore sarà totale ed ETESIA si riserva il diritto di annullare la propria decisione senza alcun indennizzo né preavviso. Il trasporto dell'apparecchiatura o dei pezzi rimane a carico dell'utilizzatore.

- 7) Qualsiasi intervento realizzato nel quadro della garanzia, in particolare nel caso di sostituzione di pezzi, non potrà dar luogo ad una nuova data di validità del periodo di garanzia.
- 8) In caso di sostituzione di pezzi in garanzia, ETESIA si riserva il diritto di utilizzare o di fornire al rivenditore autorizzato dei pezzi nuovi o d'occasione. I pezzi sostituiti a titolo gratuito ritornano proprietà di ETESIA, e dovranno esserle restituiti su semplice richiesta. ETESIA si riserva il diritto di rifiutare la richiesta di garanzia se i pezzi non possono essere restituiti, per qualsivoglia ragione.
- 9) Questa garanzia non copre comunque i pezzi che sono divenuti inutilizzabili a seguito di una riparazione non conforme, del mancato rispetto della manutenzione regolare indicata nel manuale d'uso oppure a seguito di una normale usura. Ecco un elenco non completo dei pezzi d'usura : Candelette di pre-riscaldamento e di accensione, filtri, tubo di scarico, raccordi, membrane, lama(e), elementi di accoppiamento della lama, cinghie, frizione, batteria, elettrolito della batteria, cavi di comando, guaine, condotti del carburante, tubi, liquido di raffreddamento, fluidi di lubrificazione e idraulici, carburante, sedile, cofanature, protezioni o griglie del raccogliherba, telaio del raccogliherba, paraspruzzi, pneumatici, rivestimento del pedale, rivestimento del predellino, rullo anti-scalpo, asse del rullo, ecc.
- 10) Il diritto all'insieme della garanzia viene annullato nei seguenti casi:
 - Per eventuali danni causati dal mancato rispetto delle indicazioni d'uso, di sicurezza, di manutenzione o di immagazzinamento, come descritte nelle presenti istruzioni d'uso. ETESIA declina qualsiasi responsabilità, in particolar modo quella civile, per eventuali danni derivanti da un utilizzo diverso da quelli descritti nel presente manuale d'uso.
 - Per danni causati da un incidente o da una collisione.
 - A seguito di una modifica allo stato generale dell'apparecchiatura e/o all'utilizzo di pezzi non originali se questo è all'origine del danno.
 - In caso d'intervento sull'apparecchio da parte di officine diverse da quelle della rete di rivenditori autorizzati ETESIA.
- 11) In caso di cambio del proprietario dell'apparecchiatura, la scadenza della garanzia ancora in essere può essere trasferita al nuovo proprietario se quest'ultimo ne ha fatto richiesta scritta al Servizio Post-Vendita di ETESIA. Così facendo, il nuovo proprietario conferma di aver ricevuto le istruzioni d'uso e le condizioni di garanzia insieme all'apparecchiatura e di accettarle senza riserva.
- 12) ETESIA si riserva la possibilità di verificare se le condizioni preliminari di concessione della garanzia contrattuale sono state rispettate dall'acquirente.
- 13) Se viene richiesta l'applicazione della garanzia, ETESIA consegna i pezzi di ricambio nel più breve lasso di tempo. Non potrà comunque essere richiesta una consegna immediata. Un ritardo di consegna non giustificerebbe in alcun caso una richiesta di danni e interessi nei confronti di ETESIA SAS. Per lo stesso motivo, qualsiasi ritardo di consegna non comporterà alcun prolungamento della garanzia.
- 14) Qualsiasi rivendicazione supplementare nei confronti di ETESIA è esclusa.
- 15) Qualsiasi guasto sospetto di essere un difetto che rientri nella garanzia contrattuale, deve essere presentato ad un rivenditore autorizzato, unico interlocutore in grado di effettuare una richiesta di garanzia nei confronti di ETESIA. Se dovesse sorgere una disputa e in caso di fallimento di qualsiasi compromesso o mediazione, il solo tribunale competente sarà quello indicato sul contratto di concessione definito fra ETESIA e il rivenditore autorizzato contattato.

OSSERVAZIONE IMPORTANTE:

All'acquisto dell'apparecchiatura, il modulo di garanzia deve essere:

- rispedita debitamente compilata e firmata a:

**ETESIA – SERVIZIO GARANZIA
67165 WISSEMBOURG CEDEX
FRANCE**

- oppure compilata online sul sito extranet dal Concessionario.

DICHIARAZIONE CE DI CONFORMITÀ

Conformemente alla direttiva 2006/42/CE,

Noi,

ETESIA

13 rue de l'Industrie, 67165 WISSEMBOURG CEDEX

dichiariamo, sotto la nostra piena responsabilità, che il robot ETESIA, modello ETM65 ai quali fa riferimento il presente rapporto, soddisfano l'insieme delle disposizioni pertinenti alla direttiva 2006/42/CE ad esse applicabili, così come alle disposizioni delle altre direttive europee ad esse applicabili:

- 2004/108/CE

Compatibilità elettromagnetica.

- 2006/66 /CE

Relativa alle pile e accumulatori contenenti sostanze pericolose e la loro eliminazione.

- 2006/95/CE

Materiale elettrico destinato ad essere adoperato in certi limiti di tensione.

M. TREGER Claude

13, rue de l'industrie 67165 Wissembourg CEDEX

è la persona autorizzata a redigere la documentazione tecnica.

Valutazione della conformità con controllo interno della fabbricazione di una macchina secondo l'allegato VIII della direttiva 2006/42/CE

Modello :

CE

Année de fabrication

Numero di serie :

Sottoscritto a Wissembourg, il 16/09/2013

M. Patrick VIVES

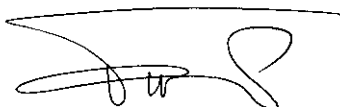

Il Presidente

ETESIA si riserva il diritto di modificare senza preavviso le specifiche dei modelli presentati. Le fotografie e le illustrazioni non sono vincolanti.

ETESIA SAS - 13, Rue de l'Industrie - F -
67165 WISSEMBOURG CEDEX
R.C.S. Strasbourg B343 510 996

Affrancare
alla tariffa
in vigore

ETESIA

SERVIZIO GARANZIA

13 rue de l'Industrie
67165 WISSEMBOURG CEDEX
Francia



